

1. Check the Fit Guide to make sure this product will work on your vehicle!
2. Install the rack on structurally sound areas only.
3. **Never** install the upper hooks to plastic, aluminum, glass or fiberglass.
4. Clean the surface of the trunk and bumper prior to installation.
5. Tighten all straps before and **after** mounting bicycles on the rack
6. Never place more than a total of 100 lbs. (45 kgs.) on the rack.
7. Keep the bicycle tires away from exhaust pipes (1 foot or 30cm) minimum.
8. Check the rack, bikes and strap tightness regularly during use.
9. Use caution and reduce speed on rough roads.
10. Call us at 800-747-4085 if you have any installation questions

Be sure that your vehicle has structurally sound trunk and bumper areas. Clean the trunk and bumper surfaces where the rack will rest.

Note: *It may be necessary to look under your vehicle to determine the strength of the vehicle's bumper. Lower straps can be attached to lower trunk lid opening.*

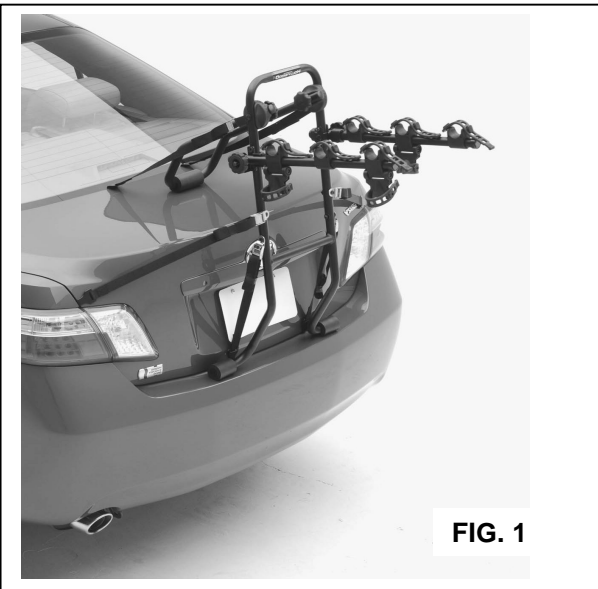

FIG. 1

Installing the Expedition rack:

1. Loosen the knobs on both sides of the rack.
2. Place the main frame on the vehicle's bumper so that the main frame is perpendicular to the ground. Rotate and position the rear brace of the rack so it rests on the trunk / door (Fig. 1.). The main frame should be in a somewhat vertical position. Tighten the knobs on the rear brace to locate the rear brace. Knobs should be snug and tight, but do not over-tighten. (fig.2)
3. Attach the upper hooks to the top of the trunk, hatch or rear door. Pull the loose strap end, and tighten the strap securely (**Fig. 3**). Place the lower straps under the bumper or at the bottom of the rear door. Pull down on the straps to tighten. Install the side straps horizontally from the rack to the trunk or rear door and tighten securely.
4. Rotate the bicycle support arms and insert them into the "U" channels. Tighten knobs securely. They should be parallel to the ground or angled slightly up. Some minor adjustment of the rack, straps and / or support arms may be necessary at this point, to obtain a good fit.

FIG. 2

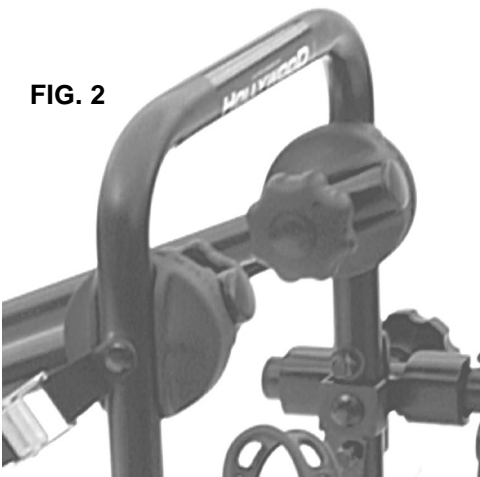

FIG. 3

Installing bicycles on the Hollywood F6 Expedition bumper rack:

Install the individual tie down straps on the cradles and anti-sway blocks.

The heaviest bicycle should be loaded on the rack first, with the lightest on the outside. Place the first bicycle on the inside cradles, closest to the main frame of the rack. The handlebars should be on the passenger's side of the vehicle. Rotate the crank arm so that it doesn't contact the vehicle.

Pull the strap around the frame and hook it onto the small anchor on the other side of the cradle (**Fig. 4**). Note that it may be necessary to rotate the cradle and strap position to fit around the bicycle frame.

Pull the strap so that it's snug, but do not over-stretch the strap. Over-stretching the strap will not hold the bike on any better, and it may compromise the strength and life span of the strap. Adjust the other tie down straps accordingly.

Use the Anti-Sway block that sits below one of the cradles (for each bike) to stabilize the bike by placing the strap around the seat tube (*not* seat post) of each bike (**Fig. 5**). You may need to rotate the Anti-Sway block, and in some cases you may need to remove it completely. This would be the case on very small bikes, or bikes with restricted mounting space due to creative frame design.

Install the second bicycle with the handlebars on the driver's side. Adjust the tie down straps as per the first bicycle.

Repeat the installation for the third bicycle, with the handlebars on the passenger's side of the car.

VERY IMPORTANT: You must use the attached safety strap to secure the lower portions of ALL the bicycles to the rack. This strap must be routed behind the main frame, through the bicycle wheels and pulled tight. *Tighten all straps before and after mounting the bicycles on the rack.*

Tip: Women's bicycles, children's bicycles, and small frame size bikes, can be mounted on the rack by placing the bicycles on the support arms under the bicycle's down tube and behind the seat tube.

To fold the support arms down: loosen the knobs on the outside of the rotating pivot to which the arms are mounted. A few turns of the knob should be sufficient to allow the arms to be pulled out slightly. When arms are released by loosening the knobs, rotate them to the vertical position and retighten the knobs securely.

Removing and storing the F6 Expedition bicycle rack:

1. After removing bicycles, lift up on the release tabs of the lower buckles. Unhook the straps from the bumper / door.
2. Loosen the knobs and lower the support arms to their folded position.
3. Retighten the knobs.
4. Lift the release tab on the side and top straps and remove hooks and straps from vehicle.

Caution: This bicycle rack is designed to carry three (3) conventional bicycles. Do not attempt to carry motorcycles, scooters, mopeds, motorized wheelchairs, or other heavy objects. Always check the condition of the straps and stitching and replace as necessary.

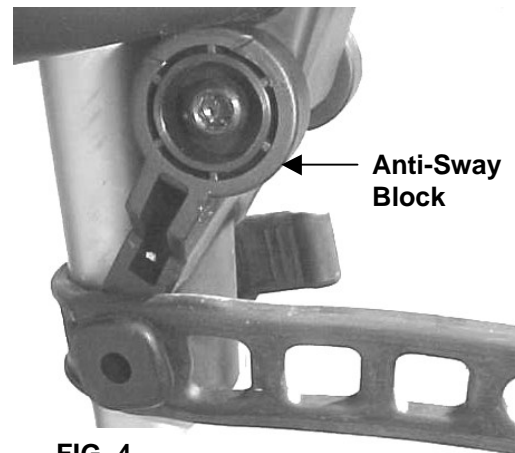

FIG. 4

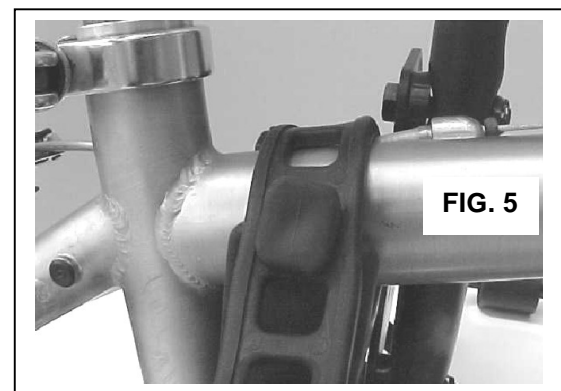

FIG. 5



Attach rubber straps under cables



Not like this!

MANUAL DE INSTALACION PARA LA F6 EXPEDITION PORTA BICICLETAS

1. Revisar la guía para estar seguros que este producto trabajara en su vehiculo!
2. Instalar el porta bicis en estructuras solidas solamente.
3. Nunca instalar los ganchos de arriba a plastico, aluminio, vidrio o fibra de vidrio.
4. Limpiar la superficie de la tapa y del parachoques antes de la instalacion
5. Amarrar todas las correas antes y después de montar las bicis en el porta bicicletas.
6. Nunca poner mas de un total de 100lbs.(45 kgs.) en el porta bicis
7. Mantener las ruedas de la bici por lo menos 12” lejos del tubo de escape.
8. Revisar el porta bicis y las correas regularmente que esten bien amarradas durante el uso.
9. Use precaucion y reduzca velocidad en caminos de tierra o piedras
10. Llamarnos al 310-516-8600 si tienen preguntas referente a la instalacion

Instalando el porta bicis expedition:

1. Aflojar las perillas en ambos lados del porta bici
2. Poner el marco principal en el parachoques del vehiculo, el marco principal es perpendicular al suelo. Rotar hacia atrás el marco trasero del porta bici que descansa sobre la tapa del vehiculo o puerta trasera (fig.1) el marco principal debe estar en posición algo vertical. Apretar las perillas del marco trasero, pero no demasiado.
3. Poner los ganchos de arriba en la tapa o puerta trasera. Jala la punta de la correa y aprieta con seguridad (fig.3) coloca los ganchos de abajo en el parachoques o en la parte de debajo de la puerta trasera, jala hacia abajo las correas apretandolas, coloca las correas de los lados horizontales en la abertura de la tapa trasera o puerta apretandolos firmemente.
4. Rotar los brazos asta insertarlos en el canal luego apretar las perillas con seguridad, debe estar paralela hacia el suelo o en angulo ligeramente. Pequeños ajustes se deberan hacer en las correas o brazos para que quede bien ajustada al vehiculo.

Colocar la bici más pesada sobre el portabici primero (lo más cerca al vehículo), poniendo el tubo superior de la bici en las horquillas de goma. de los brazos del portabici colocar lo mejor posible los manuales de la primera bici al lado del pasajero. Ser seguro observar la localización del pedal, como puedas tener que rotar para guardar el pedal de golpear el vehículo. Tirar de la correa de goma a través del tubo del marco de la bici y unirla al “pedazo” en el lado opuesto de la horquilla para las horquillas derechas e izquierdas. Las correas deben ser apretadas un poco, pero no aprietan las correas demasiado puesto que ésta puede acortar la vida útil de la correa.

Después, rotar el bloque Anti-movimiento de modo que se recline contra el tubo del asiento de la bici. Véase figura 4. Tirar de la correa a través del tubo del asiento de la bici en un movimiento similar como con las correas anteriores, y un poco de presión apretados un poco, pero no apretados fuertes para apropiarse del “pedazo.” En algunas bicis, puede ser necesario desarmar el bloque Anti-movimiento y darle vuelta al revés, y le monta en el neumático (véase figura 5.), o la otra pieza apropiada de la bici. Para las bicis muy pequeñas puede ser necesario quitar el bloque Anti-movimiento. Una de las ventajas del bloque Anti-movimiento de Hollywood, es que es tan fácil de utilizar y fácilmente desprendible, coloca la segunda bici con los Manizales del lado del conductor, ajusta las correas como en la primera bici, repite la colocación en la tercera bici como en la primera con los Manizales al lado del pasajero.

Importante. Una vez que todas las bicis se monten en el portabici y todas las correas de goma se tiran cómodamente sobre sus “tubos respectivos, colocar la correa de 86” alrededor de todas las bicis y el marco posterior del mismo.

Recordar volver a inspeccionar todas las correas después de que se hayan montado las bicis. Volver a apretar las correas cuanto sea necesario.

Precaucion. este porta bici puede cargar asta 3 bicicletas convencionales, no trate de montar motos, sillas de ruedas, motopatines, o otros objetos pesados siempre revise las condiciones de las correas y reemplazarlas si es necesario.

¡Precaución! Este porta bicicleta se ha diseñado para la mayoría de los vehículos. Es la responsabilidad del usuario asegurar la instalación segura y apropiada de este producto. La instalación incorrecta de este producto puede dar lugar a daños a tus bicis, vehículo, o vehículos que siguen detrás de ti. Si los cojines de este portabici (o de cualquier otro) se están reclinando contra el cristal o un panel suave, estar enterado que esto puede causar daño a tu vehículo. El fabricante de este producto no extenderá la garantía a ninguna por daños no atribuidos a un defecto en materiales y la ejecución. La guía impresa en este manual se usa para referencia general solamente. Si se cambia el diseño del vehículo, materiales y los afinados usados en los vehículos automotores de marca la responsabilidad es del usuario de determinar el uso de este producto. No unir los ganchos al aluminio, cristal, fibra de vidrio, fibra de carbón. ¡Comprobar por favor la guía apta en la página trasera antes de la instalación! Si la marca y el modelo de tu coche se enumera como “ningún ajuste,” comprobar con tu distribuidor sobre ayuda de la instalación, el intercambio para saber si hay otro modelo que quepa, o el reembolso. Esta guía no es completo debido a los cambios continuos en diseño automotor. preguntas, llamar nuestro departamento de servicio de cliente al: 310-516-8600 lunes. viernes. de 7:00 AM-3: 00PM tiempo del pacífico

Renuncia de responsabilidad. Reparar o reemplazar productos defectuosos o acreditar fondos es determinado por hollywood rack. Es un exclusivo recurso del comprador bajo esta garantía. Daños al vehiculo del comprador bicicletas de algun otro se e excluire Esta garantía se ofrece explícitamente en lugar de todas las demas garantías verbales o escritas. Hollywood no será responsable de ningún daño directo, o indirecto, consecuente, del mal uso cualquier otro daño en relación con la compra, el uso o la manipulación de este producto.

Algunos estados no permiten la exclusión o limitación de daños emergentes o eventuales y la limitación anterior puede no aplicarse.

Instructions d'Installation du F6 Expedition-Rack

Quand vous installez le F6 Expedition-Rack sur votre véhicule, rappeler vous des points suivants.

1. Installer uniquement le F6 sur un coffre arrière solide.
2. Ne jamais installer les crochets supérieurs sur du plastique, du verre ou de la fibre de verre.
3. Nettoyer la surface du coffre ou le F6 va être installé.
4. Serrer toutes les sangles avant et après avoir monter les vélos sur le F6.
5. Ne Jamais dépasser 45 kg sur le F6.
6. Garder les pneus des vélos à plus de 30 cm du pôt d'échappement.
7. Vérifier le F6, les vélos et la tension des sangles régulièrement pendant l'utilisation.
8. Conduiser avec prudence sur les routes dont le revêtement est mauvais.

Installation du F6:

1. Déserrer les mollettes de chaque côté du F6. (fig 1.)
2. Placer le cadre principal du F6 de façon à ce qu'il soit perpendiculaire au sol. Faire pivoter la partie arrière du F6 en forme de U de façon à ce qu'elle se repose sur la coffre/hayon. Le cadre principal devrait être dans une position verticale. Reserrer les mollettes arrières (fig 2.)
3. Attacher les crochets supérieurs au dessus du coffre/ hayon arrière. Serrer les sangles fermement (fig 3.). Placer les sangles inférieures/crochets sous le pare-choc ou au bas du coffre/ hayon arrière. Serrer fermement. Installer les sangles latérales horizontalement du F6 sur le côté du coffre/hayon et serrer fermement (fig 4.)
4. Soulever les bras de support pour qu'ils soient parallèles au sol ou légèrement inclinés vers le haut. Insérer les goupilles dans les plaques indexées et serrer les molettes fermement.

Attention: Toujours vérifier les sangles après installation du F6 et après avoir installer les vélos sur le F6.

Monter les vélos sur le F6:

Attacher les sangles de caoutchouc aux berceaux porteurs sur les bras de support à travers un trou round à l'extrémité de la sangle avant de monter les vélos. Attachés les sangles des berceaux du côté du véhicule seulement.. Placer le vélo le plus lourd en premier sur le F6 (le plus proche du véhicule), en mettant le tube supérieur du cadre sur les berceaux en caoutchouc. Le guidon doit être du côté du conducteur. S'assurer que les pédales du vélo ne touchent pas ou ne toucheront pas le véhicule. Attacher fermement les 3 sangles en caoutchouc comme sur la Fig. 4, Fig. 5. Répéter les mêmes instructions pour le prochain vélo en le mettant dans l'autre sens (guidon vers le passager). La direction du troisième vélo est la même que le premier.

Après avoir mis tous les vélos sur le F6, attacher la sangle d'attache de vélos à travers les roues des vélos ET du F6 et serrer fermement (longue sangle de 2 mètre avec boucle à une extrémité).

Important:

Le fabricant de ce produit n'est pas responsable des dommages causés par le mauvais usage de ce produit. C'est la responsabilité de l'utilisateur de s'assurer que le porte vélo est monté proprement sur le véhicule et que les vélos soient proprement chargés sur le porte vélo comme décrit dans ces instructions d'installation.

CAUTION!

This bicycle carrier has been designed to attach securely to most vehicles. It is the user's responsibility to insure the safe and proper installation of this product. Improper attachment or installation of this product may result in damages to your bicycles, vehicle, or vehicles following behind you. If the pads of this rack (or any rack) are resting against glass or a structurally soft panel, be aware that this may cause damage to your vehicle. The manufacturer of this product will not extend the warranty to any damages not attributable to a defect in materials and workmanship. The fit guide printed in this manual is intended as a general reference only. On going changes in vehicle design, materials and finishes used on motor vehicles make it the user's responsibility to determine the use of this product. Do not attach hooks to aluminum, glass, fiberglass, moldings, spoilers or carbon fiber parts. Please check the Fit Guide on the back page prior to installation!

If the make and model of your cars is listed as a "No Fit," check with your dealer about installation assistance, exchange for another model that will fit, or refund. This guide is not complete due to continuous changes in automotive design. For answers to questions, call our customer service department at: 800-747-4085 Mon.-Fri. from 7:00AM-3:00PM Pacific time OR Email us anytime at info@hollywoodracks.com

Limited Lifetime Warranty (effective January 1, 2008):

Hollywood Racks will warrant its car racks and accessories during the time that an original retail purchaser owns the product subject to the exclusions and limitations of this warranty. Hollywood Racks will remedy defects in materials and workmanship by repairing or replacing (at its option) the complete rack or a defective part without charge for labor or parts. Hollywood Racks may elect (at its option) to issue a refund equal to the purchase price paid for the product.

This warranty does not cover problems caused by normal wear and tear including (but not limited to) weather, scratches, dents, rust, accidents, unlawful vehicle operation, misuse, abuse, neglect, theft, unauthorized modifications, or unauthorized repair. No warranty is given for defects resulting in incorrect assembly, incorrect installation onto the vehicle, installation on a "no fit" vehicle, incorrect attachment of bicycles onto the rack, or overloading of the rack's weight restrictions. This warranty terminates if the original retail purchaser transfers the product to any other person.

If a product is believed to be defective, the original retail purchaser should contact either the original retailer or Hollywood Racks directly at 800-747-4085 or at info@hollywoodracks.com

Disclaimer of Liability: Repair or replacement of a defective product or the issuance of a refund or credit (as determined by Hollywood Racks) is a purchaser's exclusive remedy under this warranty. Damage to a purchaser's vehicle, cargo, bicycles and or to any other person is excluded. This warranty is expressly made in lieu of any and all other express warranties, whether oral or written.

Hollywood Racks shall not be liable for any direct, indirect, consequential, incidental, special, punitive or any other damages in connection with the purchase, use or handling of this product.

Some states do not allow the exclusion or limitation of consequential or incidental damages and the above limitation may not apply to you. This warranty gives you specific legal rights and you have other rights, which vary from state to state.

Wichtige Hinweise des Bundestamtes für Polizeiewesen Zur Benützung von Fahrrad-Hechträgern

Die Vorrichtung wird am Fahrzeug angebracht und stützt sich auf der stosslange, der Heckklappe und dem Heckfenster ab. Dabiestehl das Fahrrad quer zur Fahrtrichtung. Nach Art. 73 Abs. 2 der Verkehrszulassungsverordnung (VRV) darf bei Motorwagen und Anhängern die Ladung seitlich nicht Überagen. Dies dürfte beim Mitführen von einem oder mehreren Fahrrädern mit genannter Vorrichtung je nach Fahrzeugbreite problematisch werden. Imweiteren ist auch Art. 89 des VTS, verdecken der Beleuchtungsvorrichtungen und Kontrollschilder zu beachten.

Demzufolge kann nicht der Träger selbst für unzulässig einstuft werden, sondern nur die Verwendung desselben in Verbindung mit der Kombination Transportfahrzeugen und Fahrrad, lässt eine endgültige Beurteilung zu.
Fahreten mit montiertem Träger ohne Fahrräder sind zu unterlassen!

Directives importantes du Conseil Federal pour les offices de police concernant l'utilisation de porte-vélos arrière

L'appareil doit étre appuyé sur le véhicule de sorte à ce qu'il vienne se caler sur le pare-choc arrière, le coffer et la vitre arrière. Cepdantle cycle se positionne perpendiculaire au véhicule. En conséquence, d'après l'article 73, paragraphe 2 du décret sur le autorisations du code de la route, la charge surles véhicules motorisés et remorques ne doit pas dépasser la larguer totale. Ce qui pourrait devenair problématique à la charge d'un ou de plusieurs cycles. Plus loin, il faut Aussi prendre compte de l'article 89 VTS l'entrevae aux éclairages arrières et aux Plaques numériques.

Ainsila combinaison entre les véhicules motorisés et ce genre de porte-vélos ne doit étre utilizes uniquement por le transport de bicyclettes. Les trajects avec les portes-vélos montes á vide sont interdits.

Hollywood Racks
12812 South Spring Street Los Angeles, CA 90061
(800) 747-4085 (310) 516-8600 Fax (310) 516-8955
Customer Service Hours: 8:00 AM- 3:00 PM Pacific Time
www.hollywoodracks.com info@hollywoodracks.com