

HOLLYWOOD RACKS

Ref SP1-HW - BUZZRIDER

PARTS LIST - LISTE DES PIECES - PIEZAS

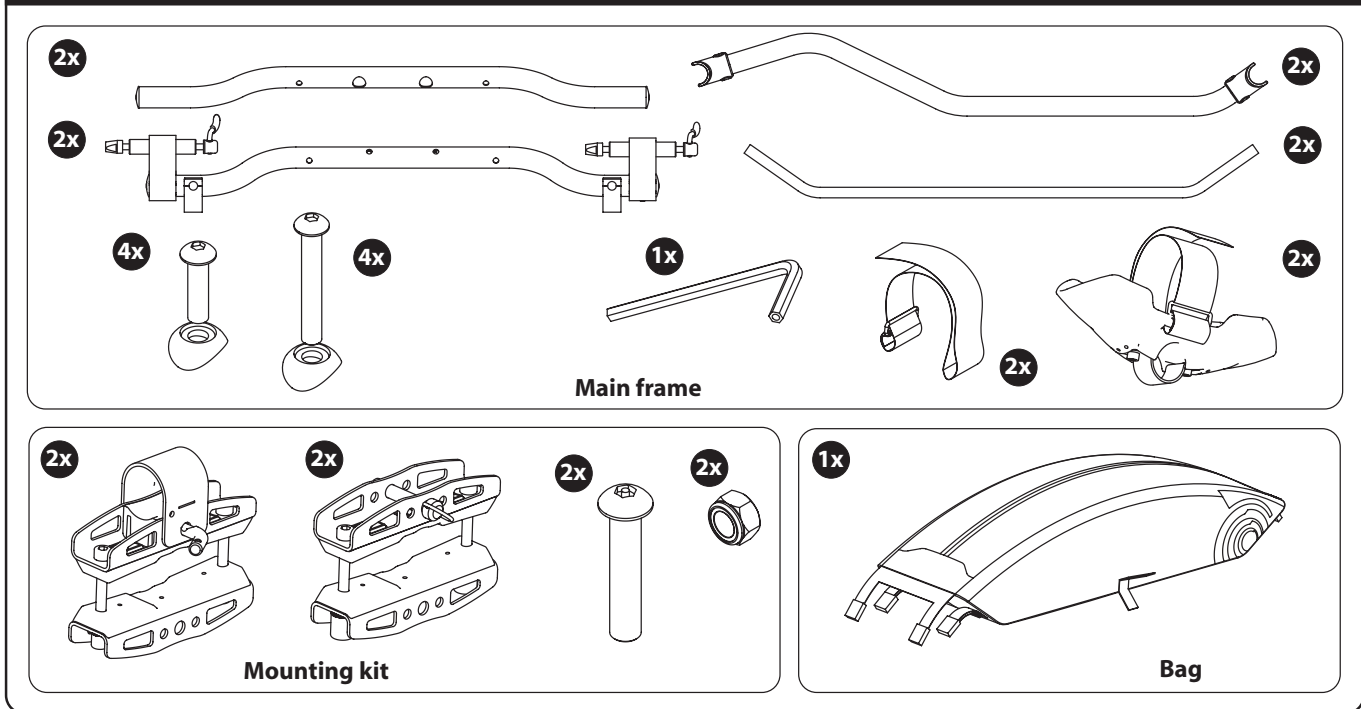

WARNINGS / COMPATIBILITIES / RESTRICTIONS

Please read the instructions carefully. The end user is fully responsible for assembly and installation of this product.

- . Max 2 bikes, 15Kg/33Lbs maximum per bike
- . In some cases, might interfere with rear hatches full opening
- . Bike must have a quick release front skewer
- . Fork dropouts must be 100mm apart
- . If your bike design makes it impossible to install following this manual, do not use the carrier
- . Do not use disk wheels
- . Failure to properly install this product and the bike on the carrier may cause damage to the car and bike and in the worst case personal injury
- . Do not use a bike with modified bike dropouts
- . Do not modify any components of the bike rack
- . Do not use the product for other purposes than those for which they were designed
- . Remove the accessory before entering automatic car washes
- . Please respect the speed limit and adapt your speed to the condition of the road
- . Before leaving and at every stop, please check that all the screws, bolts, knobs, levers and straps are firmly tightened.
- . Check periodically your product for signs of wear, corrosion and fatigue. Also check that your load is firmly attached
- . Do not transport dense weights in the bag (Max capacity 10Kg / 22lbs)

AVERTISSEMENTS / COMPATIBILITIES / RESTRICTIONS

Veuillez lire attentivement les instructions. L'utilisateur est entièrement responsable du montage et de l'installation du produit.

- . Max 2 vélos, 15Kg/33Lbs maximum par vélo
- . Dans certains cas, le produit peut interférer avec l'ouverture du hayon
- . Le vélo doit avoir un système d'attache rapide de la roue avant
- . Les surfaces intérieures des fourches doivent être distantes de 100mm
- . Ne pas utiliser ce produit si le design de votre vélo vous empêche de suivre les consignes du mode d'emploi
- . Ne pas utiliser de roues fermées ou à disque
- . Une mauvaise installation, utilisation ou un mauvais entretien du produit peut entraîner des dommages au véhicule, au vélos ou créer un accident de la route
- . Ne pas utiliser de vélo avec une fourche modifiée
- . Ne pas modifier de composants du produit
- . Ne pas utiliser le produit à d'autres fins que celles pour lesquelles il a été conçu
- . Retirez l'accessoire avant d'utiliser un lave-auto automatique
- . Veuillez respecter les limites de vitesse et adapter votre vitesse aux conditions de la route
- . Avant de partir et à chaque arrêt, veuillez vous assurer que tous les boulons, vis, leviers, molettes et sangles sont solidement attachés et serrés.
- . Examinez le produit régulièrement afin de détecter tout signe d'usure, de corrosion ou de fatigue. Vérifier également que le chargement soit bien attaché
- . Ne pas transporter d'objets denses dans le sac (capacité max: 10Kg / 22 lbs)

ADVERTENCIAS /COMPATILIDADES / RESTRICCIONES

Por favor revise las instrucciones de uso, El montaje e instalacion de nuestro producto son responsabilidad del usuario final.

- .Max 2 bicicletas, maximum 15Kg/33Lbs para bicicleta
- .En algunos casos, el production puede interferer con la apertura de las puertas interiores.
- .La bicicleta debe de tener un sistema de lazo rapido con la rueda de adelante.
- .Las superficies interiores de las horquillas deben de estar a 100 metros una de otra.
- .No se puede utilizar este producto si el diseno de la bicicleta le impide seguir las consignas del método de empleo.
- .No se puede utilizar ruedas cerradas o con disco.
- .Une falta de instalacion o de mantenimiento puede provocar danos al vehiculo , a la bicicleta y tambien provocar un accidente.
- .No se puede utilizar la bicicleta con horquillas modificadas.
- .No modificar los componentes del producto.
- .No se puede utilizar los productos a otros finales que aquellas para las cuales se concibio.
- .Retirar el accesorio antes utilizar una lavadora automatica de coche.
- .Por favor respete la limites de velocidad.
- .Antes de irse y antes cada parada, aseguranse que los pernos, tornillos, palancas ruedas y correas esten bien fijados y apretados.
- .Fijense regularmente al producto para detectar senales de degaste o corrosion.
- .Compruebe que el cargamiento este vien apretado.
- .No transportar objetos denses en el saco (capacidad max: 10Kg / 22 lbs)

PREASSEMBLY

PRÉASSEMBLAGE / ENSAMBLAJE PRELIMINAR

- Assemble front tube, bottom tubes and side tubes. Do not tight yet
- Assembler le tube avant aux tubes latéraux et aux tubes supports. Ne pas serrer pour l'instant
- Ensamblar el tubo delantero, con los tubos laterales y con los tubos soportes. No apretar por el momento

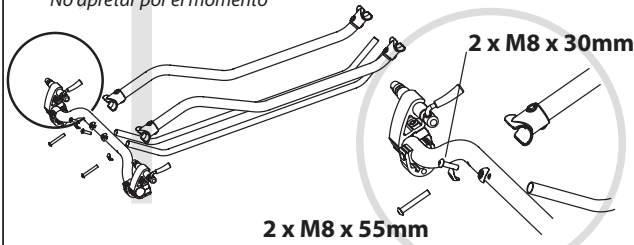

- Assemble rear tube to the frame
- Tighten the 8 screws snugly
- Assembler le tube arrière au reste du cadre
- Serrer fermement les 8 vis
- Ensamblar el tubo trasero al resto del cuadro
- Apretar firmemente los 8 tornillos

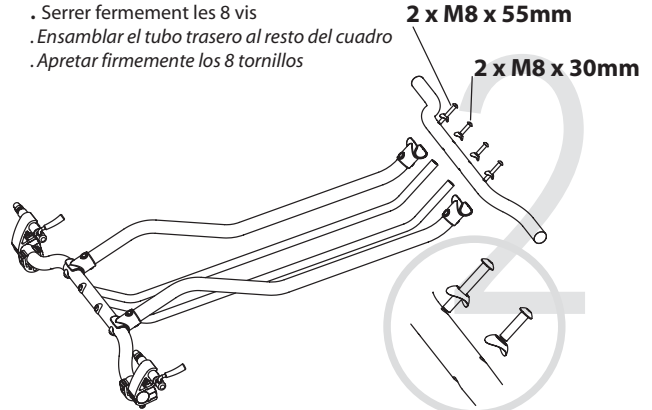

- Assemble the wheel holders to the rear tube. Align with the front skewer support
- Assembler le support de roue au tube arrière. Aligner avec le support de fourche
- Ensamblar el soporte de rueda al tubo trasero. Alinear con el soporte de la horquilla

Steel Buckle toward the inside
Boucle métallique vers l'intérieur
Hebilla metálica hacia el interior

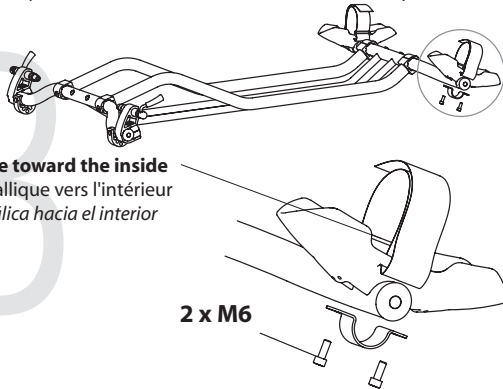

MOUNTING KIT ASSEMBLY

ASSEMBLAGE KITS D'ATTACHES / ENSAMBLAJE PRELIMINAR

- Assemble the mounting kits to the crossbars. Do not tight
- Assembler les kits d'attaches aux barres de toit. Ne pas serrer
- Ensamblar los equipos de ataduras con las barras de techo. No apretar.

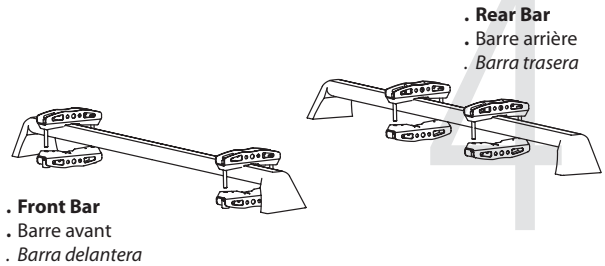

- Center the kits around the crossbar
- Centrez les kits autour de la barre
- Centrar los equipos alrededor de la barra

Rear Kit (with plastic support)
Kit arrière (avec support plastique)
Equipo trasero (con soporte plástico)

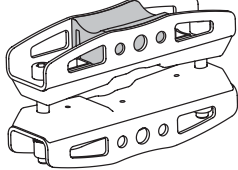

Front Kit
Kit avant
Equipo delantero

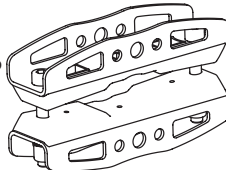

- Position the mounting kits as indicated on this drawing. Do not tight the screws yet
- Positionnez les kits d'attaches tel qu'indiqué sur le dessin. Ne serrez pas les vis pour l'instant
- Coloque los equipos de atadura como indicado sobre el dibujo. No aprietan los tornillos por el momento

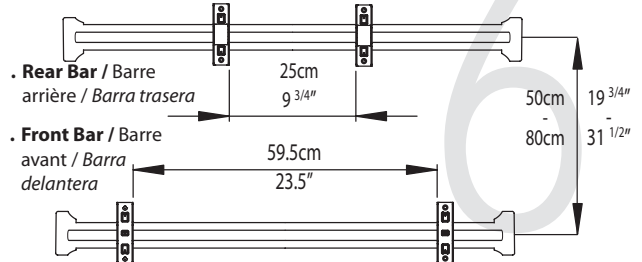

- Position the bike rack on the mounting kits
- Positionner le porte-vélos sur les kits d'attaches
- Colocar las portabicicletas sobre los equipos de atadura

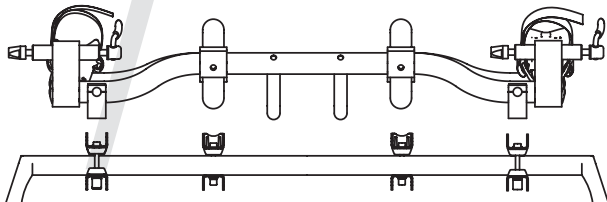

- Adjust if necessary the position of the mounting kits. Tighten the mounting bolts snugly

- Ajuster si nécessaire la position des kits de montage. Serrer fermement les vis des kits
- Ajustar en caso necesario la posición de los equipos de montaje. Apretar firmemente los tornillos de los equipos

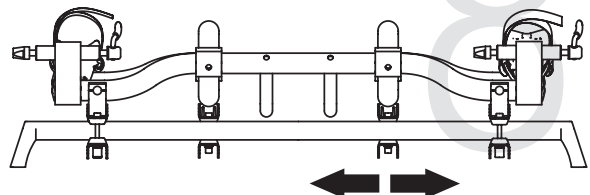

BIKE RACK INSTALLATION

INSTALLATION DU PORTE-VELOS / INSTALACIÓN DEL PORTABICICLETA

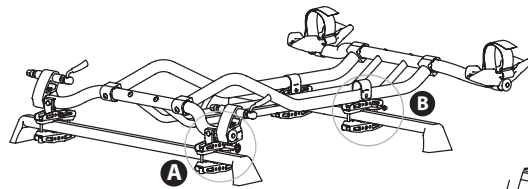
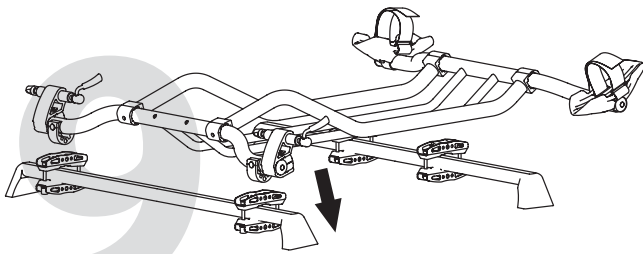

.Fix the front part using the spring pins. Make sure the pins are in position

.Fixer la partie avant en utilisant les goupilles à ressorts. S'assurer qu'elles soient complètement enfoncées

.Fijar la parte delantera utilizando los pasadores a resortes. Garantizar que estén insertadas completamente

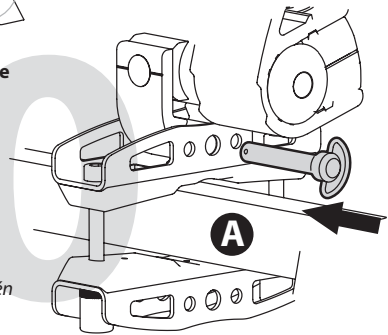

B

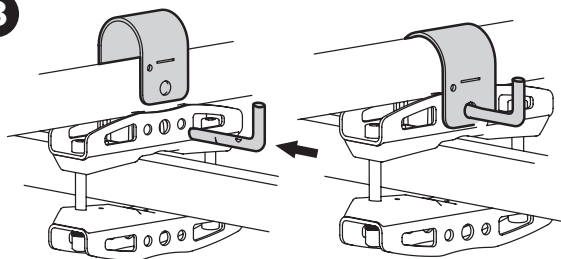

.Fix the rear part using the bent pin and the U-bracket. Rotate the pin clockwise to tighten the assembly

.Fixer la partie arrière en utilisant les goupilles pliées et les plaques de fixation. Tourner la goupille dans le sens des aiguilles d'une montre pour resserrer l'assemblé

.Fijar la parte trasera utilizando los pasadores doblados y las placas de fijación. Girar el pasador en el sentido de las agujas de un reloj para estrechar el armado

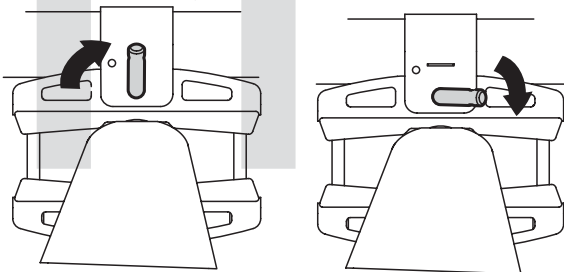

PERMANENT INSTALLATION

INSTALLATION PERMANENTE / INSTALACIÓN PERMANENTE

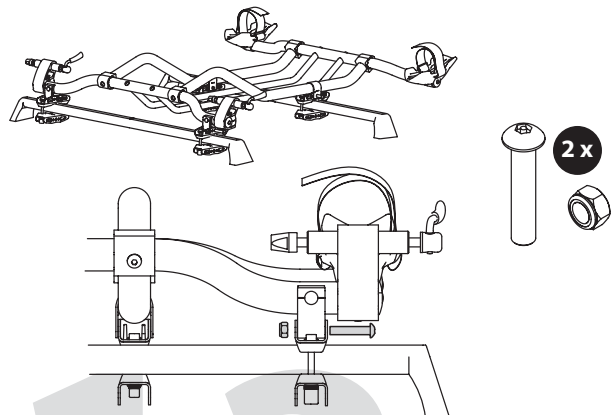

. For a more permanent installation, you can use the 4 theft deterrent screws to fix your rack (it is easier to remove the front skewer support first)

.Pour un assemblage permanent, utilisez les 4 vis anti-ivol pour fixer votre porte-vélos (il est plus facile de retirer le support de fourche pour effectuer cette opération)

.Para un montaje permanente, utilizar los 4 tornillos antirrobo para fijar sus portabicicletas (es más fácil retirar el soporte de la horquilla para efectuar esta operación)

BAG INSTALLATION

INSTALLATION DU SAC / INSTALACIÓN DEL SACO

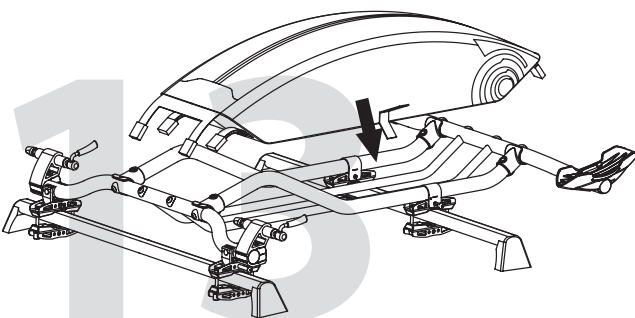

**. MAX BAG CAPACITY 10 Kg / 22 lbs
.CAPACITÉ MAXIMALE DU SAC: 10 Kg/ 22 lbs
.CAPACIDAD MÁXIMA DEL SACO: 10 Kg/22 lbs**

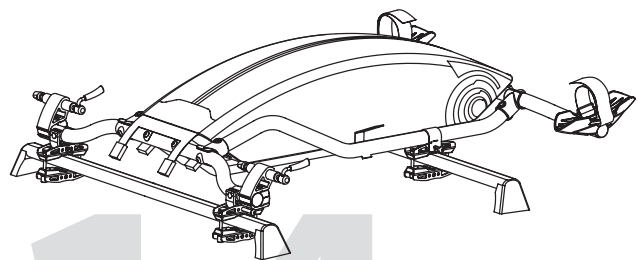

. Simply install the bag on the central basket. Attach the front and rear buckles, side velcro straps and tight the front and rear straps

.Installez simplement le sac sur le panier central. Attachez les boucles avant et arrière ainsi que les sangles de velcro latérales. Assurez-vous de bien serrer les sangles avant et arrière.

.Instalar simplemente el saco sobre la cesta central. Ligar los cierres delante y detras así que las correas de velcro laterales. Asegurar de apretar bien las correas delantera y trasera.

BIKE INSTALLATION

INSTALLATION DU VÉLO / INSTALACION DE LA BICICLETA

. Remove the bike front wheel

. Retirez la roue avant du vélo

. Quite la rueda delantera de la bicicleta

. Open skewer lever and unscrew skewer nut to leave space for the fork

. Ouvrir le levier et dévisser l'écrou pour laisser la place d'installer la fourche

. Abrir la palanca y desatornillar la tuerca para dejar el lugar de instalar la horquilla

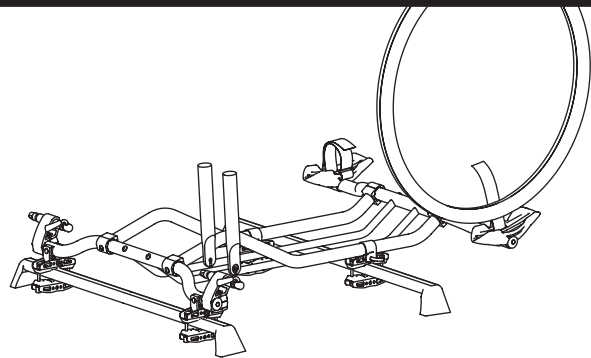
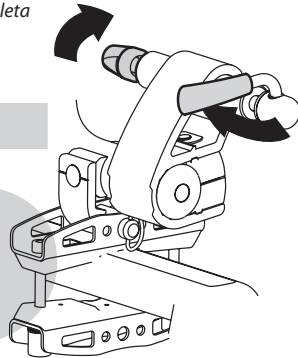

. Insert bike forks and position rear wheel on the wheel support

. Insérez la fourche du vélo et positionnez la roue arrière sur le support de roue

. Introduzca las horquillas de la bicicleta

FORK INSTALLATION

INSTALLATION DE LA FOURCHE / INSTALACION DE LAS HORQUILLAS

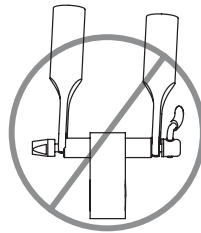
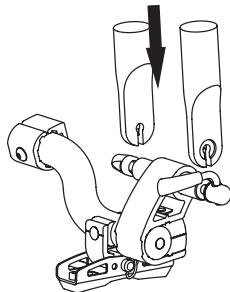

. Make sure bike's fork is well positioned and aligned with the support

. Assurez vous que la fourche soit bien installée et alignée avec le support

. Garantice que la horquilla esté instalada bien y estado alineada con el soporte

. To avoid contact between the 2 bikes, you can adjust the support position

. Vous pouvez ajuster la position du support pour éviter le contact entre les vélos

. Pueden ajustar la posición del soporte para evitar el contacto entre las bicicletas

. Adjust clamping pressure by tightening the nut and close the lever. Your bike is secure only after the lever closes with firm resistance

. Ajuster la pression de serrage en serrant l'écrou et en fermant le levier. Votre vélo est tenu en sécurité seulement si le levier ferme avec résistance

. Ajustar la presión de sujeción apretando la tuerca y cerrando la palanca. Su bicicleta se tiene en seguridad solamente si la palanca cierra con resistencia

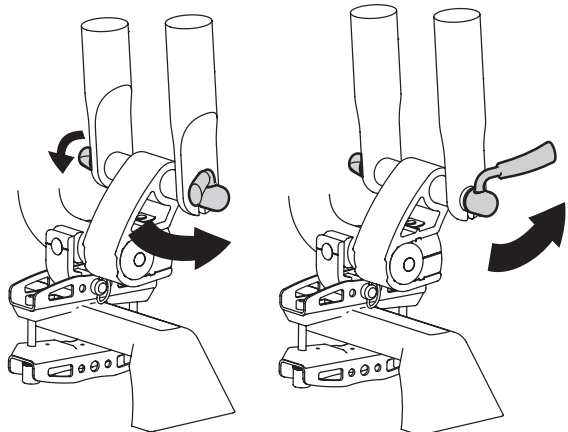

WHEEL INSTALLATION

INSTALLATION DE LA ROUE
INSTALACION DE LA RUEDA

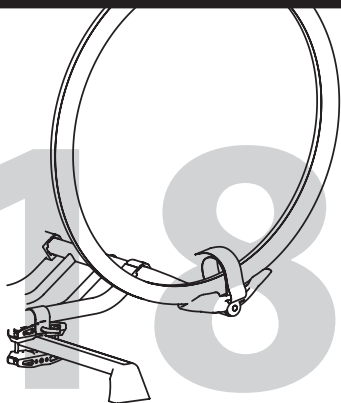

. Strongly tight the rear wheel as described in the following drawing

. Depending on the tire size, you can choose between the short and long straps

. Attachez fermement la roue en suivant les instructions du dessin suivant

. Vous pouvez utiliser la sangle longue ou courte en fonction de la dimension des pneus

. Atar firmemente la rueda siguiendo las instrucciones del dibujo siguiente

Pruebe la instalación

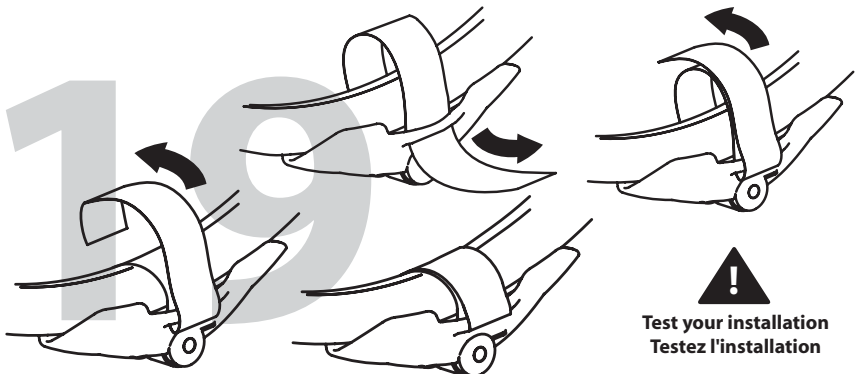

! Test your installation
Testez l'installation